

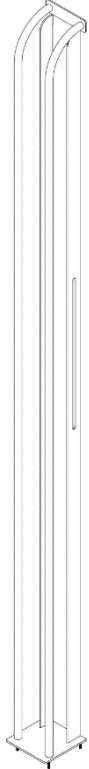

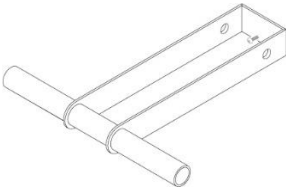

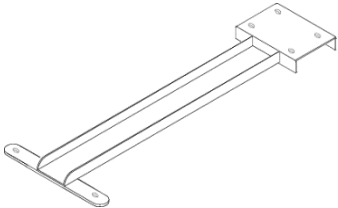

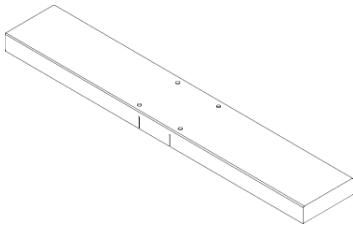

別紙1 CS-103 組み立て説明書

梱包パーツ

メインピラー：1体	クランクストッパー（調整ネジ付）：1体
	
	フロントベース：1体
	
	メインベース：1体
	

付属部品

6角穴つきボルト (M6)：2個	ナット (M6)：4個	スプリングワッシャー：6個
		
平ワッシャー：6個	床キズ防止用保護敷：6個	簡易スパナ：1個
		
5mmの六角レンチ：1個		
		

■ 組み立て手順

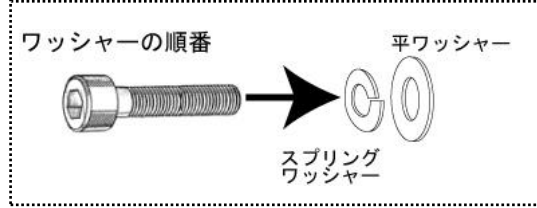

- ① メインピラーを仰向けに寝かせる。
- ② メインピラーの底面から出ている4か所のボルトをメインベースとフロントベースのそれぞれ4か所のボルト穴に通す。
- ③ メインピラー、メインベース、フロントベースを3つ一体となるようにナット締めで固定する。
- ④ ベースを固定した後スタンドを立てて、クランクストッパーを取り付ける。
- ⑤ 調整ネジを締める。

⑤

クランクストッパーが下に傾く場合は、調整ネジを締込んで下さい

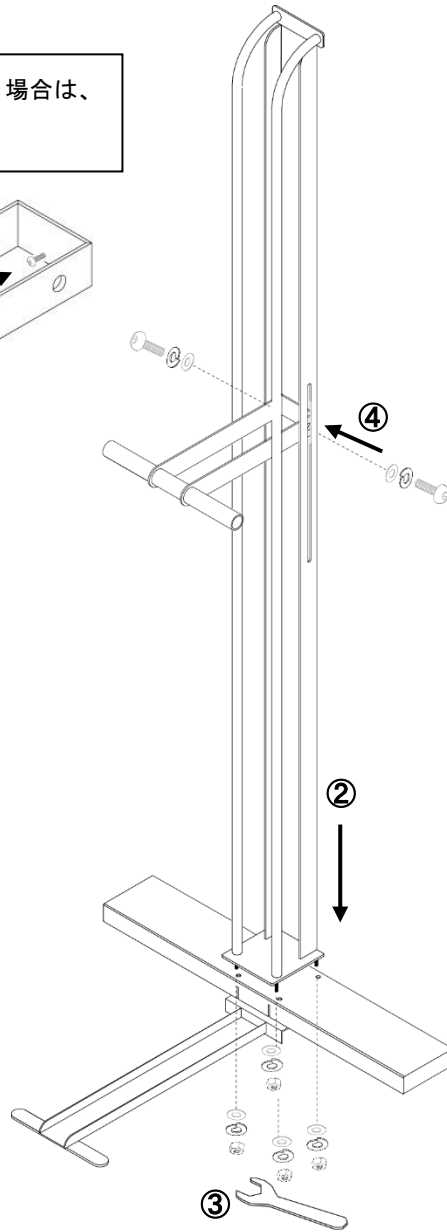
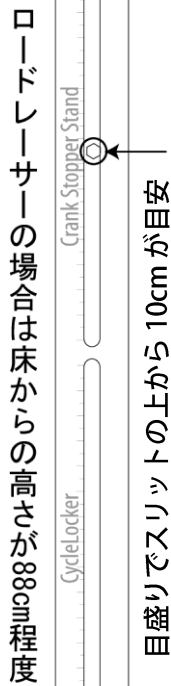
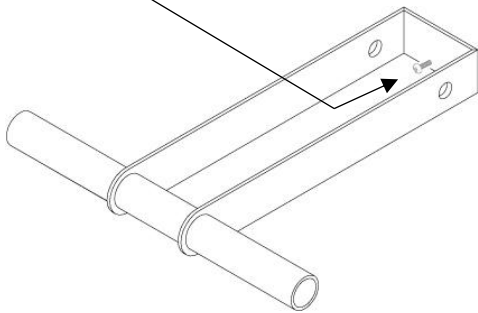

クランクストッパー取り付け高さについて

- ・ 利用する自転車に合わせて調整して下さい。チェーンリングとクランクストッパーを2cm程度離す。
- ・ クランクストッパーの床からの高さ目安

ロード	約 88cm
クロスバイク	高い位置でセット
マウンテンバイク	高い位置でセット
小径車	低い位置でセット

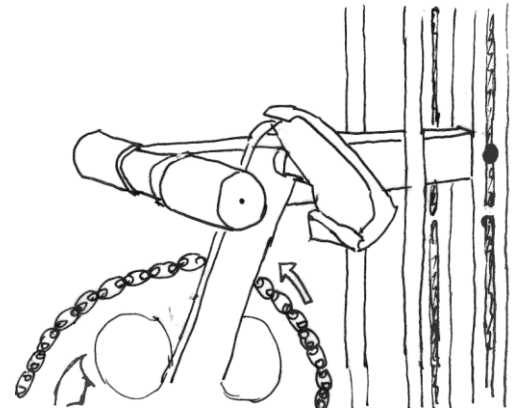

床キズ防止用緩衝保護敷を同梱しております。ベースの底面に適宜貼り付けてお使い下さい。

最後に各部のビス止めのわすれ、ゆるみがないか確認し、床面が水平な場所に設置してください（玄関などの土間部分は勾配がついており水平でない場合が多いです）。また設置場所の状況に応じた転倒防止措置を講じてください。